



# VCL 24-S, VCL 45-S

## Kondensatpumpe



**Max. 500 kW**  
**Geräuschpegel 44 dB(A)**

Diese Reihe wurde konstruiert um Kondensat aus Großanlagen und Brennern zu entfernen. Diese Pumpen sind mit einem Schwimmer und Schutzschalter für den vollautomatischen Betrieb und Notfallstop ausgestattet. Der Motor besitzt einen thermischen Schutz. Das Design erlaubt die Benutzung in großen Installationen die viel Kondensat produzieren.

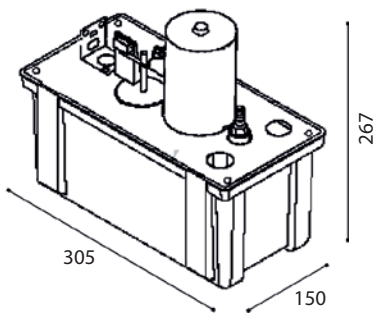

### PRODUKTVORTEILE

- 44 dB(A) Geräuschpegel
- hohe Fördermenge
- Energieeinsparung



inkl. Alarmschalter

Typ	Beschreibung	Art.Nr.
VCL-24	Kondensatpumpe	LG553137
VCL-45	Kondensatpumpe	LG553138

### KENNLINIE

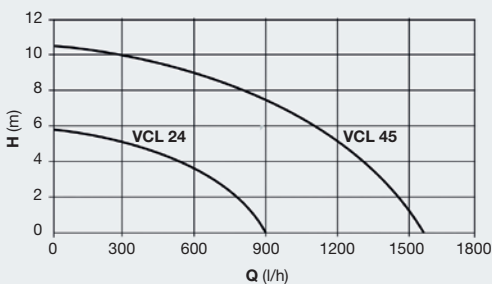

### TECHNISCHE DATEN

	VCL 24	VCL 45
max. Fördermenge	900 l/h	1560 l/h
max. Förderhöhe	5,9 m	10,5 m
Spannung	230V - 50Hz	
max. Nennstrom	1 A	1,8 A
Gewicht	3,6 kg	6,5 kg
inkl. Rückschlagventil	Ø 3/8"	
Stromkabel (ohne Stecker)	1,8 m	0,9 m
mit Alarmkabel		
Schutzklasse	IP20	
Tankvolumen	3,8 l	